

PLANCHER MODULAIRE



PLANCHER & ESPACES EXTERIEURS

**PLANCHER MODULABLE ROBUSTE
ET DURABLE EN ALUMINIUM**



PLANCHER MODULABLE EN ALUMINIUM SB4700

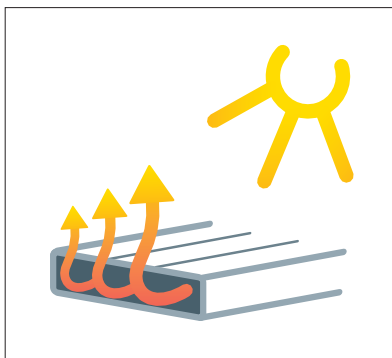

Fonction des profilés creux, circulation de l'air

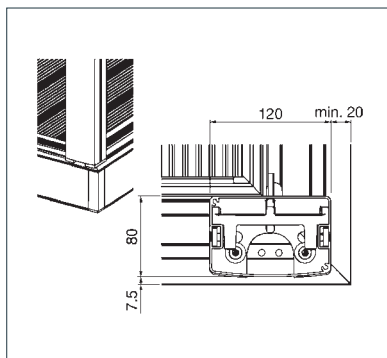

Goulotte

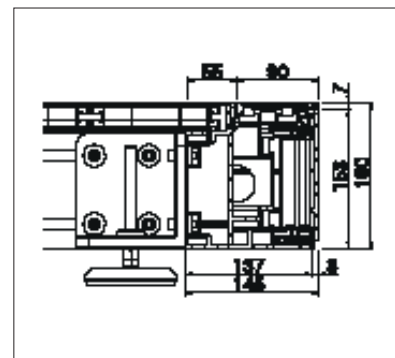

Pied réglable

SB4700

- Plancher en aluminium de qualité résistant aux intempéries
- Montage rapide car ne nécessite pas de structure complexe
- Utilisation polyvalente sur tous les sols
- Lattes en aluminium faciles à entretenir; pas de ponçage ni de peinture
- Pas d'écharde de bois
- Plus frais qu'un plancher en bois grâce à la circulation de l'air
- Combinable avec des modules de l'assortiment STOBAG (Base pour le concept I.S.L.A.)



min. 200 cm*
max. ~ cm*



min. 200 cm
max. 700 cm

*les dimensions maximales sans raccord dépendent du revêtement de sol; extensible à l'infini avec un raccord

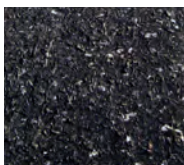

MULTI-GROUND

Peut être utilisé sur différents sols grâce aux différents appuis. La construction autoportante facile à entretenir est rapidement prête à l'emploi étant donné qu'aucune structure laborieuse n'est nécessaire. En outre, les lattes sont rapidement posées grâce au système de clips intelligents..



SUPPORT

Peu de supports – rapidement prêt à l'emploi: la construction ne nécessite que quatre supports pour une dimension de 350 x 350 cm p. ex. (pas de structure laborieuse).

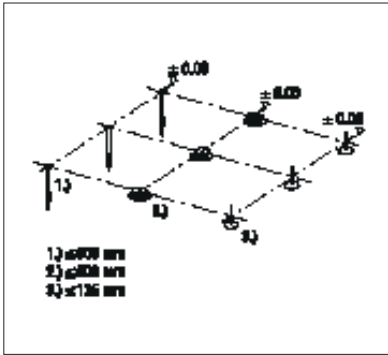

Variantes d'appui

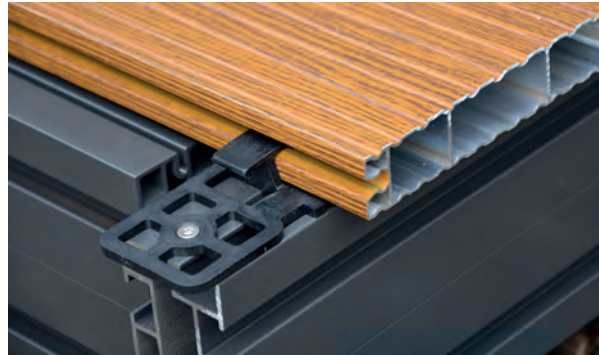

Système à encliqueter

Indication des mesures techniques en millimètres

ASPECT BOIS

Les différentes lattes en aluminium à l'aspect bois véritable assurent la facilité d'entretien par rapport au bois.

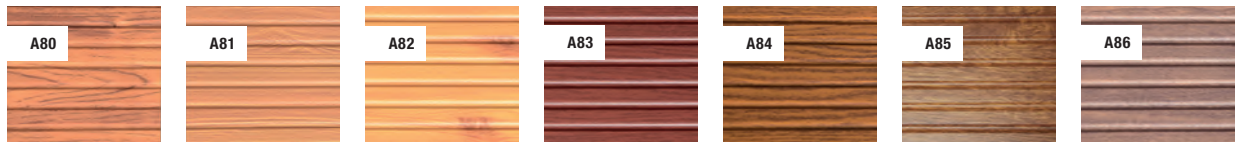

CONCEPT I.S.L.A.

1 PLANCHER MODULAIRE

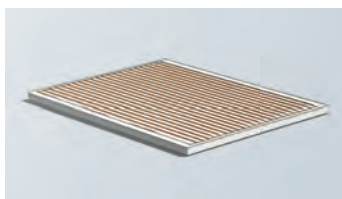

2 MODULE DE STRUCTURE



3 CONCEPT I.S.L.A.

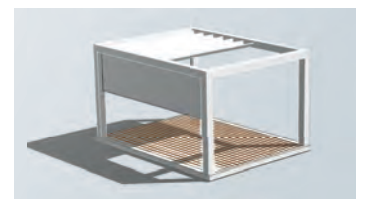

I.S.L.A. MODULE DE STRUCTURE	TERRADO	RIVERA	MELANO	BAVONA	PERGOLINO	BOXMOBIL	OMBRAMOBIIL
Protection solaire horizontale	+	•	•	•	•	•	•
Protection contre la pluie	•	•	•	•	+	+	+
Charge de neige	•	-	-	-	-	-	-
Protection solaire verticale	+	+	+	+	+	+	-
Vitrage coulissant	+	+	+	+	-	-	-

• STANDARD + EN OPTION - NON-RÉALISABLES SOUS RÉSERVE DE CHANGEMENTS



**POUR VIVRE
À L'EXTERIEUR**